

C51

ERSATZTEILLISTE



NORTON
SAINT-GOBAIN®

clipper®



1 Ersatzteilliste

POS.	SEITE	ART.NUM.	BEZEICHNUNG	TYP (*)	BEMERKUNG
1	EC01	00310006067	Gestell	E	
2	EC01	00310005129	Verschleibuechse (2 St.)	V	
3	EC01	00310005502	Verschleibuechse	V	
4	EC01	00310005495	Hinterrad	V	
5	EC01	00310006069	Hinteraxe	E	
6	EC01	00310006082	Vorderrad	V	
7	EC01	00310006068	Richtungsanzeiger	E	
8	EC01	00310031774	Gestell für Wasserbehälter	E	
9	EC01	00310006559	Wasserbehälter	E	
10	EC01	00310004262	Wasserhahn	V	
11	EC01	00310006209	Befestigung für Starterseil	E	
12	EC01	00310004907	Lager und Schrauben	V	
13	EC01	00310004476	Kurbelgriff	E	
14	EC01	00310006071	Kurbelarm	E	
15	EC01	00310006072	Gewindespindel	E	
16	EC01	00310004179	Stelling	E	
17	EC01	00310005602	Feststellschraube	E	
18	EC01	00310006073	Spindelrohr	E	
19	EC01	00310007508	Führungsgriff	E	
20	EC01	00310004190	Gummigriff	E	
21	EC01	00310006078	Not Aus Schalter	V	
22	EC01	00310006079	Abdeckbech	E	
23	EC01	00310006560	Stopfen für Wasserbehälter	E	
24	EC02	00310006074	Motorriemenscheibe + Keil	E	Motor QX4
	EC02	00510111631	Motorriemenscheibe + Keil	E	Motor SX4
25	EC02	00310005509	Wasseranschluss	V	
26	EC02	00310004233	Wasserverteiler	V	
27	EC02	00310006081	Blattschutz 350mm	E	
28	EC02	00310005586	Spritzschutz	V	
29	EC02	00310006064	Motorkonsole	E	
30	EC02	00310006077	Keilriemenschutz	E	
31	EC02	00310006075	Halter für Riemenschutz	E	
32	EC02	00310006076	Keilriemen XPZ 562 LW(3 St.)	V	
33	EC02	00310004319	Mutter	E	
34	EC02	00310005191	Loser Flansch	E	
35	EC02	00310005190	Fester Flansch	E	
36	EC02	00310004907	Lager und Schrauben	V	
37	EC02	00310006066	Schneidwelle	E	
38	EC02	00310006065	Riemenscheibe Schneidwelle + Keil	E	
39	EC02	00310004199	Einmaulschüssel 22mm	E	
40	EC02	00510003895	Motor HONDA GX200 QX4	E	Ser.N° <
		00310373247	Motor HONDA GX200 SX4	E	Ser.N° >
41	EC01	00310005830	Feststellschraube M10x50	E	

(*) V = Verschleißteil, E = Ersatzteil

Verschleißteile sind Teile, die bei bestimmungsgemäßem Gebrauch der Maschinen einer betriebsbedingten Abnutzung unterliegen. Die Verschleißzeit ist nicht einheitlich definierbar, sie differiert nach der Einsatzintensität. Die Verschleißteile sind gerätespezifisch entsprechend der Betriebsanleitung des Herstellers zu warten, einzustellen und ggf. auszutauschen. Ein betriebsbedingter Verschleiß bedingt keine Mängelansprüche.

2 Explosionszeichnungen

EC01

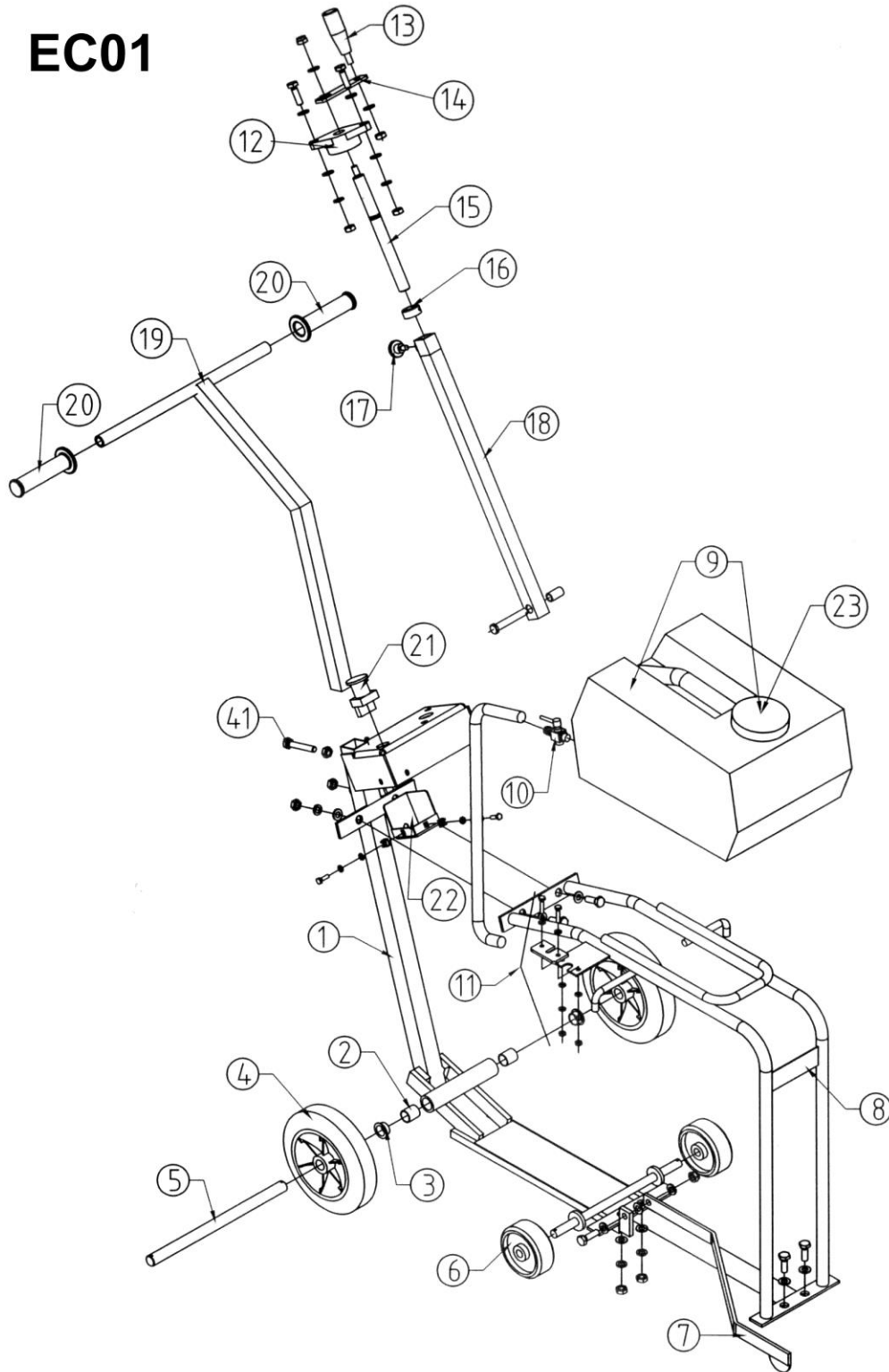

EC02

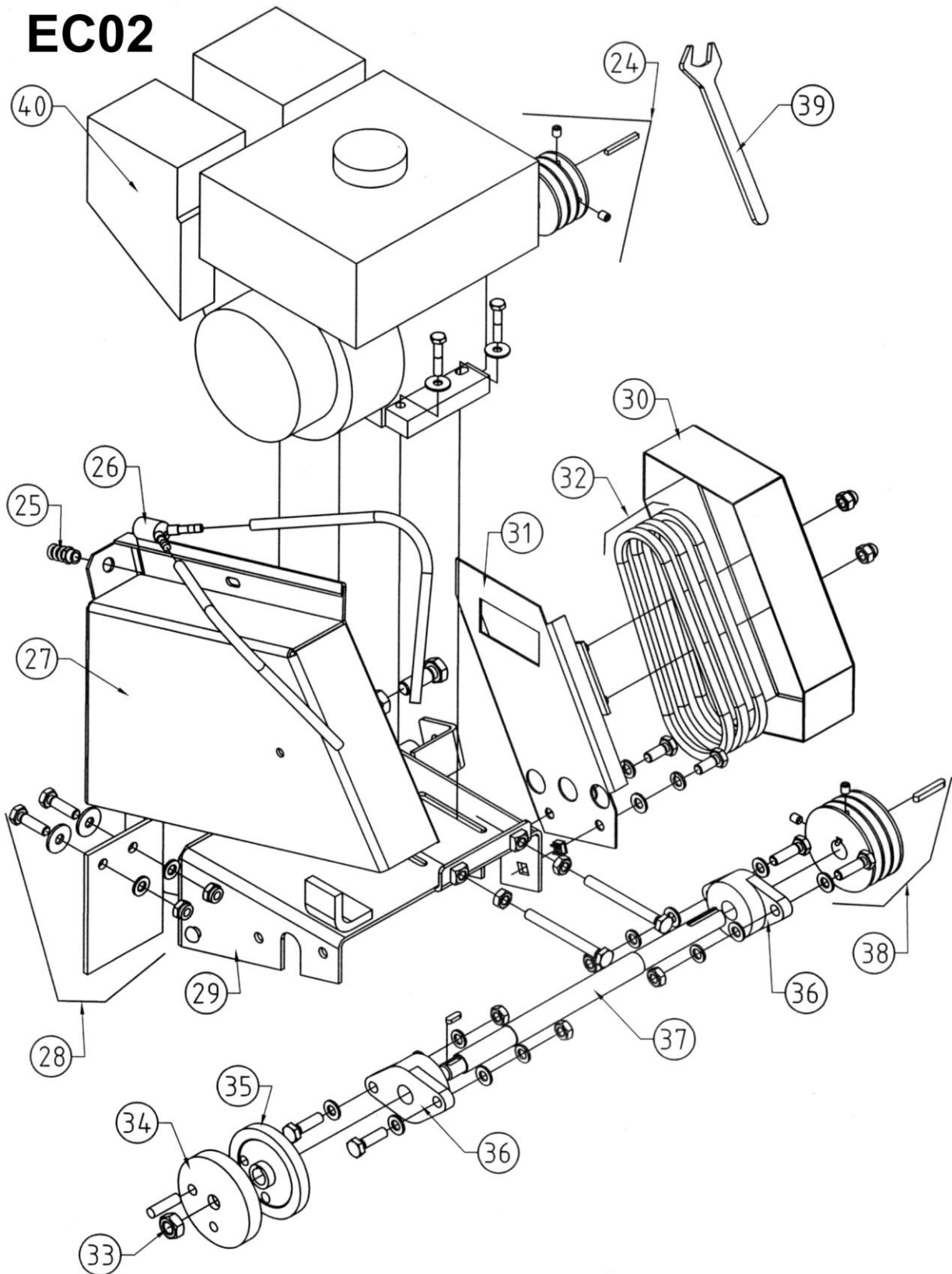

www.construction.norton.eu

Saint-Gobain Abrasives

190, Bd. J. F. Kennedy
L-4930 BASCHARAGE
LUXEMBOURG

Tel: ++352 50401-1

Fax: ++352 501633

e-mail: sales.nlx@saint-gobain.com