

JCW 600

ERSATZTEILLISTE



NORTON
SAINT-GOBAIN®

clipper®

POS.	DESCRIPTION	N°ARTICLE	TYPE (*)	QTE	REMARQUES
EC01	Explosionszeichnung EC01				
EC02	Explosionszeichnung EC02				
EC03	Explosionszeichnung EC03				
EC04	Explosionszeichnung EC04				



ECLATE / POS.	DESCRIPTION	N°ARTICLE	TYPE (*)	QTE
EC1-1	Schweißend Rahmen	NA	S	1
EC1-2	Fuß (Satz von 4)	00510103525	S	1
EC1-3	Wasserpumpe rolle	00310004669	S	1
	SCHRAUBE DIN 916 - M6X12	NA	H	1
EC1-4	Vollständige Wasserpumpe	00310004237	W	1
	SCHRAUBE DIN 933 – M6X20	NA	H	2
	SCHEIBE DIN 125 - A6,3	NA	H	4
	MUTTER DIN 985 - M6	NA	H	2
EC1-5	Vollständige Spritzschutz	00310004633	W	1
EC1-6	Feder	00310004305	S	2
EC1-7	Vollständige Lager kit (Satz von 2)	00510111743	W	1
	SCHRAUBE DIN 603 – M10X30	NA	H	4
	SCHEIBE DIN 125 - A10,5	NA	H	8
	MUTTER DIN 985 - M10	NA	H	4
EC1-8	Stöpsel (Satz von 8)	00510103529	W	1
EC1-9	Knopf M10x20 (Satz von 4)	00510103530	W	1
EC1-10	Rahmen Zubehörteil kit	00510111764	S	1
	Räder (Satz von 2)	NA	W	1
	SCHRAUBE DIN 933 – M8X65	NA	H	2
	SCHEIBE DIN 125 - A8,4	NA	H	2
	SCHEIBE DIN 9021 - Ø8	NA	H	2
	MUTTER DIN 985 - M8	NA	H	2
	Tisch Anschlag kit	NA	S	1
	SCHRAUBE DIN 603 – M12X45	NA	H	1
	SCHEIBE DIN 125 - A12	NA	H	1
	SCHEIBE DIN 125 - A17	NA	H	1
	SCHEIBE DIN 127 - A12	NA	H	1
	MUTTER DIN 934 - M12	NA	H	1
	Handgriff	NA	W	1
	Wasserpumpe träger	NA	W	1
	SCHRAUBE DIN 933 – M6X35	NA	H	2
	SCHEIBE DIN 125 - A6,3	NA	H	4
	MUTTER DIN 985 - M6	NA	H	2
	Maulschlüssel 22+19	NA	S	1
	Stöpsel	NA	S	1
EC1-11	Festerteil für Feder kit	00510103527	S	1
	SCHRAUBE DIN 444 – M8X100	NA	H	2
	SCHEIBE DIN 125 - A8,4	NA	H	2
	MUTTER DIN 985 - M8	NA	H	2

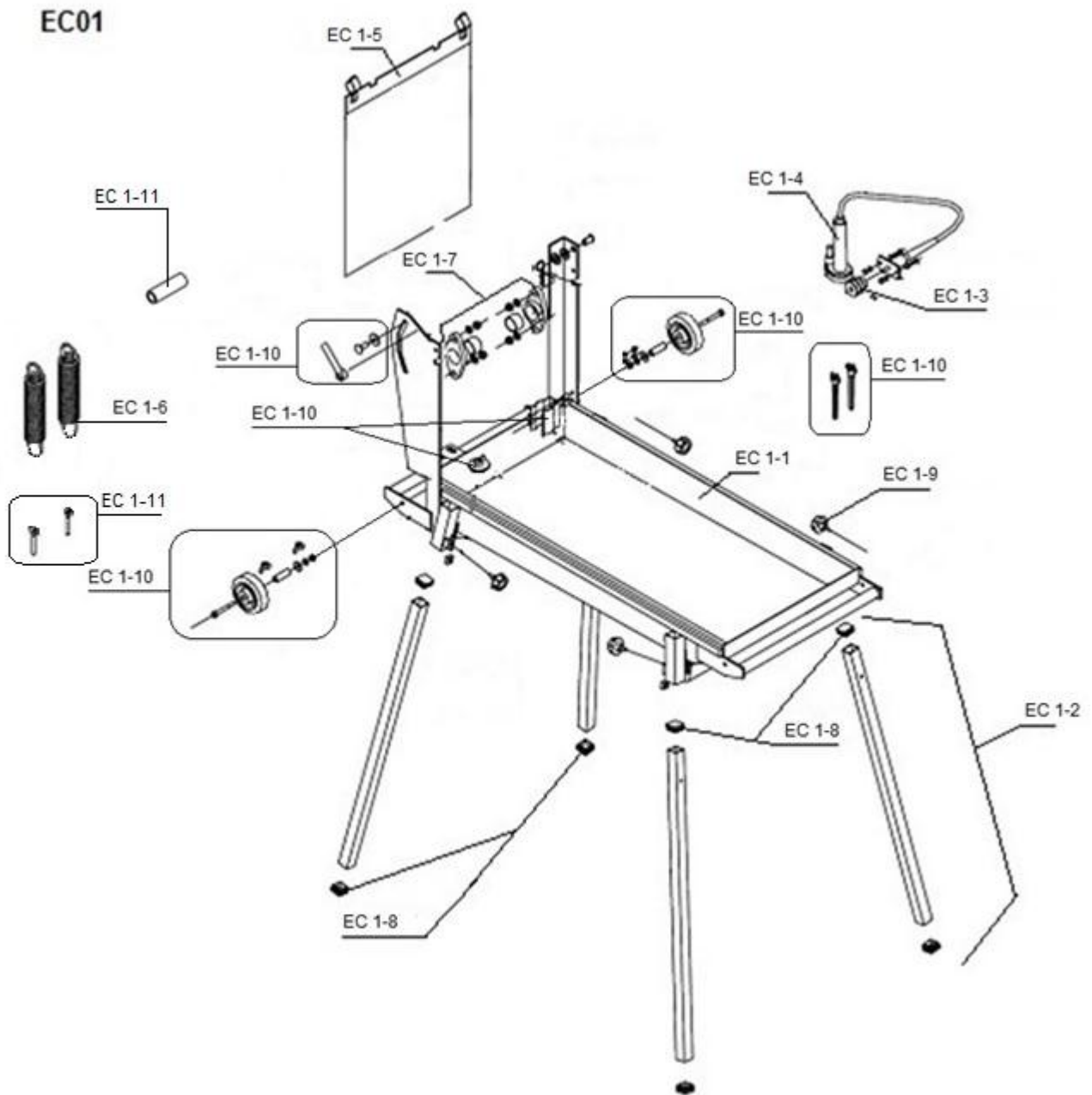

ECLATE / POS	DESCRIPTION	N° ARTICLE	TYPE (*)	QTE
EC2-1	Blattschutz kit (inkl. 2, 3, 4)	00510111726	S	1
	Schweißend Blattschutz	NA	S	1
	SCHRAUBE DIN 933 – M8X20	NA	H	3
	SCHEIBE DIN 125 - A8,4	NA	H	3
	SCHEIBE DIN 127 - M8	NA	H	3
EC2-2	Spritzschutz	00310004413	W	1
	SCHRAUBE DIN 7380 – M6X20	NA	H	1
	SCHEIBE DIN 125 - A6,3	NA	H	2
	MUTTER DIN 985 - M6	NA	H	1
EC2-3	Pendelgehäuse kit	00510111727	S	1
	Blattschutz Schließung Blech	NA	S	1
	SCHRAUBE DIN 933 – M8X20	NA	H	1
	SCHEIBE DIN 125 - A8,4	NA	H	2
	MUTTER DIN 985 - M8	NA	H	1
	Verweisarm	NA	S	1
	SCHRAUBE DIN 933 – M8X35	NA	H	1
	SCHEIBE DIN 125 -A8,4	NA	H	2
	ECCENTRIC MUTTER	NA	H	1
	MUTTER DIN 985 - M8	NA	H	1
	STIFT DIN 11024 - 4mm	NA	H	1
	SCHEIBE DIN 125 - A14	NA	H	2
EC2-4	Wasserführung	00510103534	W	1

EC02

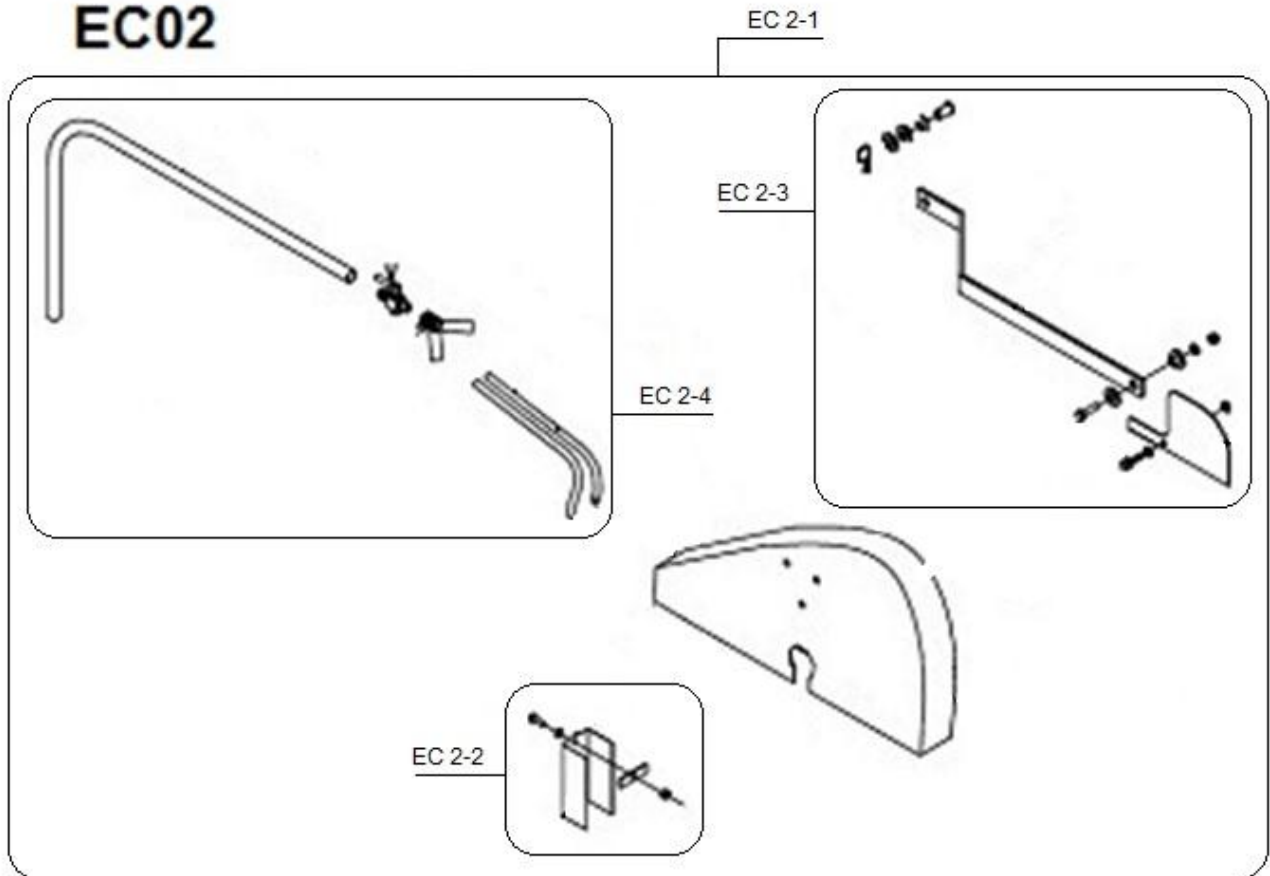

ECLATE / POS	DESCRIPTION	N° ARTICLE	TYPE (*)	QTE
EC3-1	Schneidkopf	00310369721	S	1
EC3-2	E-Motor 230V	00310367870	S	1
EC3-3	Schutz kit	00510111765	S	1
	Riemengehäuse	NA	S	1
	SCHRAUBE DIN 933 – M4X16	NA	H	4
	SCHEIBE DIN 125 - A4,3	NA	H	4
	SCHRAUBE DIN 933 – M10X25	NA	H	2
	SCHEIBE DIN 125 - A10,5	NA	H	4
	MUTTER DIN 985 - M10	NA	H	2
	Lager Schutzblech	NA	S	1
	SCHRAUBE DIN 933 – M4X16	NA	H	4
	SCHEIBE DIN 125 - A4,3	NA	H	4
EC3-4	Schalter 230V	00310369467	W	1
	SCHRAUBE DIN 7985 – M5X55	NA	H	2
	SCHEIBE DIN 125 - A5,3	NA	H	2
	MUTTER DIN 985 - M5	NA	H	2
	SCHRAUBE DIN 7985 – M5X20	NA	H	2
EC3-5	Träger kit	00510111728	S	1
	Armträger	NA	S	1
	Schalterträger	NA	S	1
	SCHRAUBE DIN 933 M6X20	NA	H	2
	SCHEIBE DIN 125 A6,4	NA	H	4
	MUTTER DIN 985 M6	NA	H	2
EC3-6	Spannstück und Motorbefestigung kit	00510111766	S	1
	Spannstück kit	NA	S	1
	SCHRAUBE DIN 444 – M8X60	NA	H	2
	SCHRAUBE DIN 444 – M8X30	NA	H	2
	SCHEIBE DIN 125 - A8,4	NA	H	4
	MUTTER DIN 934 - M8	NA	H	2
	MUTTER DIN 439 - M8	NA	H	2
	MUTTER DIN 985 - M8	NA	H	4
	Motorbefestigung kit	NA	S	1
	SCHRAUBE DIN 933 – M8X30	NA	H	2
	SCHRAUBE DIN 933 – M8X40	NA	H	2
	SCHEIBE DIN 125 - A8,4	NA	H	4
	SCHEIBE DIN 9021 - Ø8	NA	H	4
	MUTTER DIN 985 - M8	NA	H	4
EC3-7	Steckerbuchse	00510103453	W	1
EC3-8	Riemen	00310369466	W	1
EC3-9	Rolle - Riemen kit (inkl. 8)	00510111767	S	1
	Blattrolle	NA	S	1
	SCHRAUBE DIN 916 - M8X12	NA	H	2
	Motorrolle	NA	S	1
	SCHRAUBE DIN 916 - M8X12	NA	H	2
EC3-10	Flansch + Schraube kit	00510111768	S	1
EC3-11	Blattachse kit (inkl. 10, 13)	00510111769	S	1
EC3-12	Handgriff	00310004190	W	1
EC3-13	Lager kit (Satz von 2)	00510103545	W	1
	SCHRAUBE DIN 603 – M10X35	NA	H	4
	SCHEIBE DIN125 - A10,5	NA	H	8
	MUTTER DIN 985 - M10	NA	H	4

EC3-14	Klemmkasten	00310379220	W	1
EC3-15	Ventilator + Motordeckel kit	00510111770	W	1

EC03

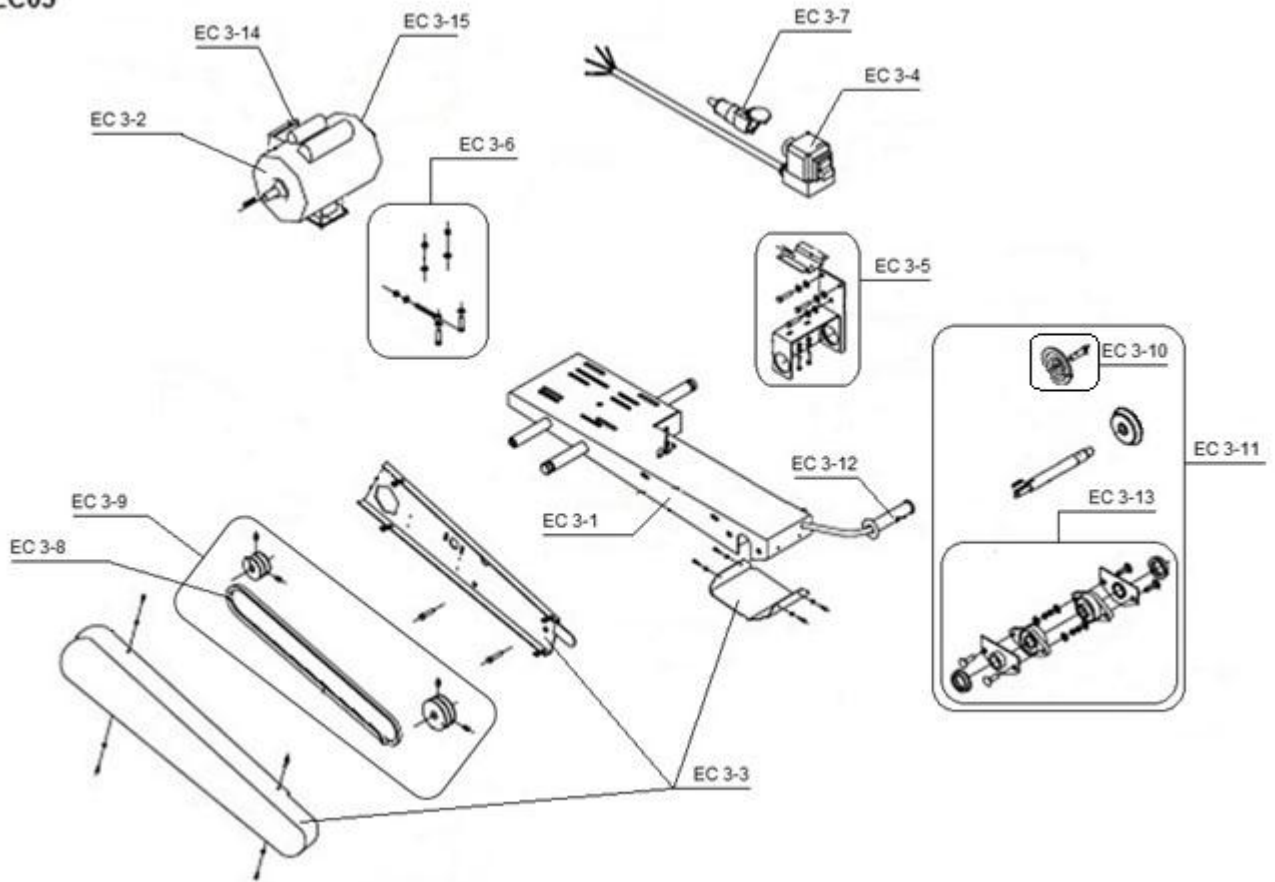

ECLATE / POS	DESCRIPTION	N° ARTICLE	TYPE (*)	QTE
EC4-1	Werkzeug Anschlag kit	00510103546	S	1
	SCHRAUBE DIN 603 M10x30	NA	H	3
	SCHEIBE DIN 125 - A10,5	NA	H	3
	MUTTER DIN 315 M10	NA	H	3
EC4-2	Rader (Satz von 5)	00510111746	W	1
	SCHRAUBE NFE 29 – M8X28	NA	H	5
	SCHEIBE DIN 125 - A8,4	NA	H	15
	MUTTER DIN 985 - M8	NA	H	5
	Anti-kippvorrichtung System	NA	S	1
	SCHRAUBE DIN 603 M10x30	NA	H	2
	SCHEIBE DIN 125 - A10,5	NA	H	4
	MUTTER DIN 315 M10	NA	H	2
EC4-3	Schneidf�hrer	00310007501	S	1
EC4-4	Tisch kit	00510103524	S	1

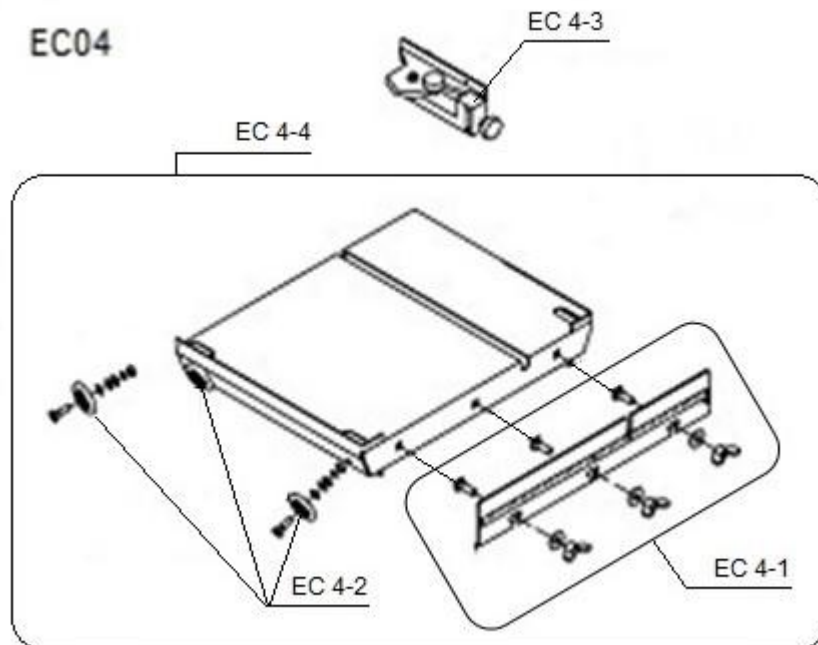

(*)S = Ersatzteil, W = Verschleißteil, H = Schrauben, NA = nicht verfügbar

NA: Not Available/dieser Bestandteil ist in Ersatzteil nicht verfügbar

H : Nicht verfügbare allein / dieser Teil ist ein Standardbestandteil, den Sie leicht bei allen Standardstückelhandlern finden können. Alle Standardteile sind von einer Qualitätsklasse 8.8. Wir empfehlen, keine Qualitätsklasse unter 8.8 zu benutzen.

W : Verschleißteile sind Teile, die bei bestimmungsgemäßem Gebrauch der Maschinen einer betriebsbedingten Abnutzung unterliegen. Die Verschleißzeit ist nicht einheitlich definierbar, sie differiert nach der Einsatzintensität. Die Verschleißteile sind gerätespezifisch entsprechend der Betriebsanleitung des Herstellers zu warten, einzustellen und ggf. auszutauschen. Ein betriebsbedingter Verschleiß bedingt keine Mängelansprüche.

S : Die CLIPPER Verschleißteile müssen immer benutzt werden.

www.construction.norton.eu

Saint-Gobain Abrasives

190, Bd. J. F. Kennedy
L-4930 BASCHARAGE
LUXEMBOURG

Tel: ++352 50401-1

Fax: ++352 501633

e-mail: sales.nlx@saint-gobain.com